

72

42

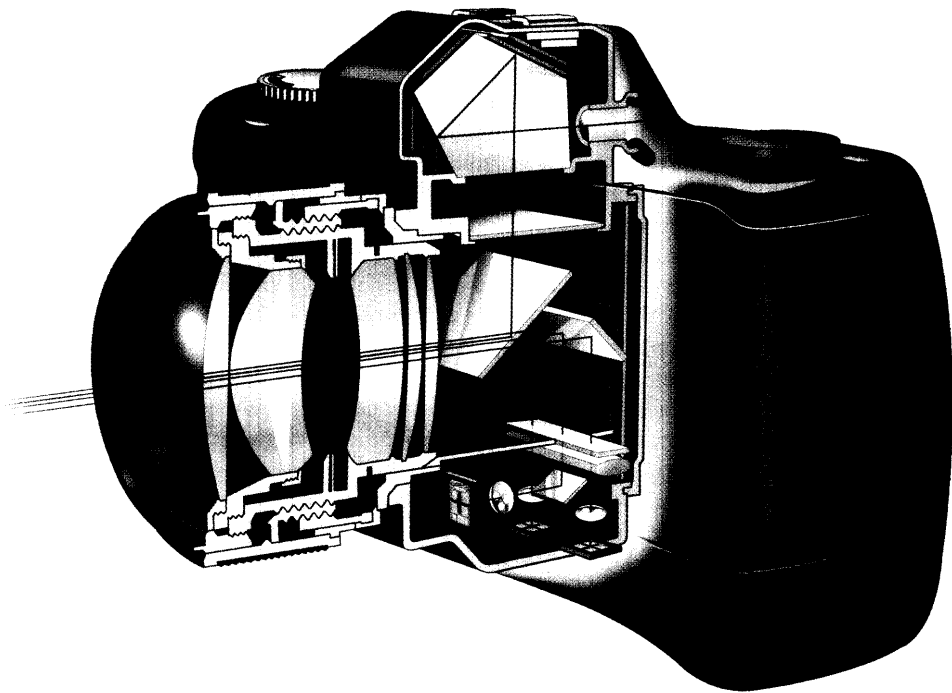
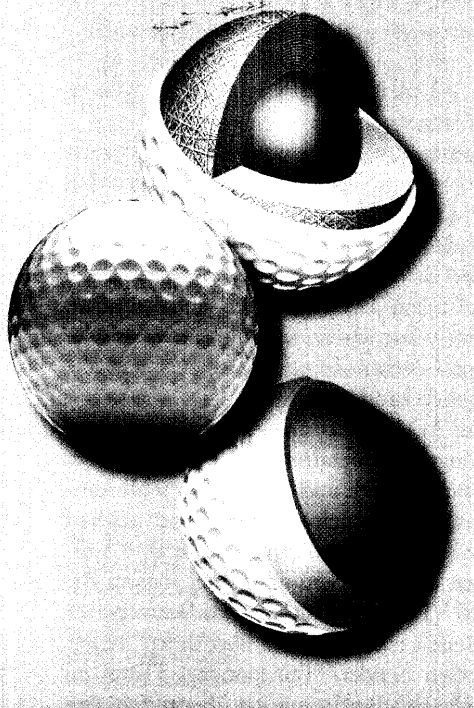

Mit Dimple und Balata

Natürlich braucht es mehr als winzige Dellen und synthetisches Gummi, um das Handicap beim Golf zu verbessern. Aber es hilft!

Automatischer Scharfmacher

Woher weiß ein Autofokus, welches Motiv den Fotografen begeistert: die grasende Alpenkuh im Vordergrund, der Baum dahinter oder das Panorama der Berge?

LEBENSMITTEL

Bierbrauen: Hopfen und Malz, Gott erhalt's

Wasserfilter: Mehr Aroma

Entkoffeinierung: Kaffeegenuss ohne Herzklopfen

Mineralwasser: Das König unter den Wassern

46

48

49

50

Porzellan: Weißes Gold aus der Alchemistenküche

Schreibgeräte: Füller, Kuli und der Kapillareffekt

Barcode-Scanner: Ein Strichcode erleichtert die Buchhaltung

Electronic Cash: Ein Chip ersetzt die Geldbörse

62

64

66

68

HYGIENE

Einwegwindeln: Highchem für's Kind

Seifen & Co.: Wie Saubermacher wirken

Zahnpasta: Sanfte Schleifmittel gegen Karies

52

54

56

FREIZEIT

Mundharmonika: Die Physik des Blues

Golfbälle: Stabile Flugbahn dank Dimple

Jo-Jo: Wahre Könnner lassen sie schlafen

Kerzen: Nicht nur zur Weihnachtszeit

Kopfhörer: Geräusch wird störend oft empfunden

Künstliche Diamanten: Die funkelnde Täuschung

Feuerwerk: Bombenstimmung am Himmel

70

72

74

76

78

80

82

HAUSHALT

Messer: Das älteste Werkzeug der Menschheit

Mikrowellenherd: Schneller gar, schneller satt

58

60

Editorial / Impressum 3